

SERVOMOTORES

LINHA VM7 & VM5

ALTA VELOCIDADE E POSICIONAMENTO PERFEITO

VEICHI
DRIVE FOR EVER

ESPECIFICAÇÕES GERAIS

- Tamanho compacto / Alta densidade de potência
- Imã permanente de excelente qualidade
- Baixa inércia do rotor / Alta aceleração
- Encoder Absoluto 17-bit / 23-bit (3KW)
- Torque constante em toda faixa de rotação
- Carcaça totalmente selada (IP64)
- Refrigeração natural
- Tensão de alimentação padrão: 220V trifásico
- Aplicável em qualquer tipo de equipamento



CARACTERÍSTICAS GERAIS

MODELO VM7	TORQUE NOM. (N.M.)	ROTAÇÃO NOM./ MÁX (R.P.M.)	CORRENTE NOM. (A)	MOMENTO DE INERCIA kg.cm ²	PESO (Kg)	FATOR DE SOBRECARGA	DRIVER COMPATIVEL
-L06A-R4030	1,27	3000 / 6000	3,3	0,44 (0,50)	1,35	3,0	SD700-3R3A-PA
-M13A-1R020	4,8	2000 / 3000	5,5	13,1 (15,2)	8,1	3,0	SD700-5R5A-PA
-M13A-2R020	9,6	2000 / 3000	9,5	24,3 (27,3)	8,8	3,0	SD700-9R5A-PA
-M13A-3R020	14,3	2000 / 3000	16,0	37,4	11,9	3,0	SD700-160A-PA

DIMENSIONAL
FLANGE 130MM

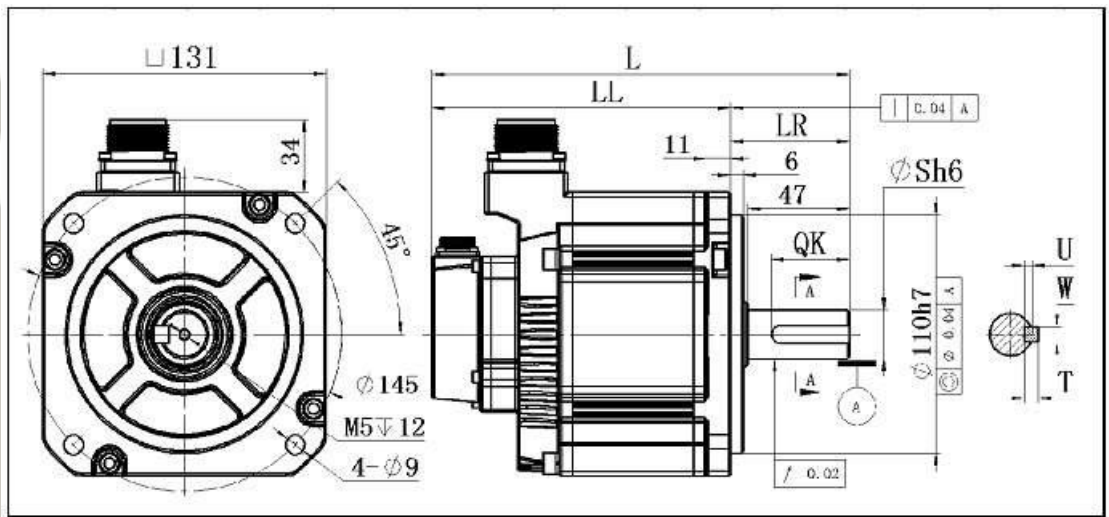

Motor model	FLANGE	L	LL	LR	S	U	W	T	QK
VM7-L06A-R4030-Q1	60	138	108	30	14	3	5	5	22,5
VM7-M13A-1R020-Q1	130	192	137	55	22	4	8	7	36
VM7-M13A-1R020-Q2*	130	229	174	55	22	4	8	7	36
VM7-M13A-2R020-Q1	130	222	167	55	22	4	8	7	36
VM7-M13A-3R020-D1L	130	259	204	55	22	4	8	7	36

TAMBÉM FORNECEMOS MODELOS COM POTENCIA SUPERIOR, FAVOR NOS CONSULTAR.

*OBS.: Modelo com freio integrado.

www.veder.com.br
TEL : (0XX11) 2341 3132